



English: Be careful, this product contains six sharp measurement pins that can cause cutting or puncture. Do not touch! **Français:** Attention, ce produit contient six broches de mesure tranchantes qui peuvent provoquer des coupures ou des perforations. Ne pas toucher! **Deutsch:** Seien Sie vorsichtig, dieses Produkt enthält sechs scharfe Messstifte, die zu Schnitten oder Durchschlägen führen können. Nicht Tasten! **Nederlands:** Wees voorzichtig, dit product bevat zes scherpe meetpennen die snijwonden of perforaties kunnen veroorzaken. Niet aanraken! **Polskie:** Uwagaż, ten produkt ma sześć ostrych szpilek pomiarowych, które mogą przeciąć lub przebić. Nie dotykaj! **Español:** Tenga cuidado, este producto contiene seis clavijas de medición afiladas que pueden causar cortes o perforaciones. ¡No tocar! **Português:** Tenha cuidado, este produto possui seis pinos de medição afiados que podem cortar ou furar. Não toque! **Italiano:** Fai attenzione, questo prodotto contiene sei puntine di misurazione affilate che possono causare tagli o forature. Non toccare! **Dansk:** Vær forsigtig, dette produkt indeholder seks skarpe målepinde, der kan forårsage skæring eller punktering. Ikke røre! **Norsk:** Vær forsiktig, dette produktet har seks skarpe målepinner som kan kutte eller punktere. Ikke rør! **Suomalainen:** Ole varovainen, tämä tuote sisältää kuusi terävää mittauspää, jotka voivat aiheuttaa leikkautumisen tai puhkeamisen. Älä koske! **Svenska:** Var försiktig, denna produkt har sex vassa mätstift som kan skära eller punktera. Rör inte! **Íslensku:** Vertu varkár, þessi vara inniheldur sex skarpa mælípinnu sem geta valdið skurðir eða stungu. Ekki snerta! **Eestlane:** Olge ettevaatlik, sellel tootel on kuus teravat mõõtenõela, mis võivad lõigata või torgata. Arge puudutage! **Lietuvių:** Būkite atsargūs, šiame gaminyje yra šeši aštrūs matavimo kaiščiai, kuriuos galima pjauti ar pradurti. Nelieskite! **Latvietis:** Esiet

piesardzīgs, šajā izstrādājumā ir sešas asas mērīšanas tapas, kas var izraisīt griešanu vai punkciju. Nepieskarieties! **čeština:** Budte opatrní, tento výrobek má šest ostrých měřicích kolíků, které mohou řezat nebo prorazit. Nedotýkej se! **Slovenský:** Budte opatrní, tento výrobek má šest ostrých meracích kolíkov, ktoré môžu rezať alebo prepichovať. Nedotýkajte sa! **Magyar:** Legyen óvatos, ez a termék hat éles mérőtűskével rendelkezik, amelyek vághatnak vagy szúrhatnak. Ne nyúljon! **Română:** Aveți grijă, acest produs are șase știfturi ascuțite care pot tăia sau găuri. Nu atingeți! **Slovenščina:** Bodite previdni, ta izdelek ima šest ostrih merilnih zatičev, ki jih lahko porežejo ali prerežejo. Ne dotikajte se! **Hrvatski:** Budite oprezni, ovaj proizvod sadrži šest oštrih mjernih igle koje mogu uzrokovati rezanje ili probijanje. Ne dirajte! **Bosanski:** Budite oprezni, ovaj proizvod sadrži šest oštrih igle za mjerenje koje mogu uzrokovati rezanje ili probijanje. Ne dirajte! **Српски:** Будите опрезни, овај производ има шест оштрих мерних игле које могу да пресеку или пробуше. Не дирај! **Shqiptare:** Kini kujdes, ky produkt përmban gjashtë kunjë matëse të mprehta që mund të shkaktojnë prerje ose shrim. Mos e prekni! **български:** Внимавайте, този продукт съдържа шест остри измервателни щифта, които могат да причинят рязане или пробиване. Не докосвайте! **Ελληνικά:** Προσοχή, αυτό το προϊόν διαθέτει έξι αιχμηρές ακίδες μέτρησης που μπορούν να κόψουν ή να τρυπήσουν. Μην αγγίζετε! **Македонски:** Бидете внимателни, овој производ има шест остри иглички за мерење што можат да исечат или пробият. Не допирај! **Türk:** Dikkatli olun, bu üründe kesebilen veya delebilen altı keskin ölçüm pimi vardır. Dokunma! **русский:** Будьте осторожны, этот продукт имеет шесть острых измерительных штифтов, которые могут порезаться или проткнуть. Не трогай! **Українська:** Будьте обережні, цей виріб має шість гострих вимірювальних штифтів, які можуть розрізати або проколоти. Не чіпайте! **беларусь:** Будзьце асцярожныя, гэты прадукт змяшчае шэсць вострых вымяральных штыфтоў, якія могуць выклікаць рэзанне або пракол. Не чапайце! **հայերեն:** Բեգույշ եղեք, այս սարքանքը պարունակում է վեց սուր չափիչ կապուս, որոնք կարող են առաջացնել կտրում կամ ծակոց: Չեռք մի տուր! **қазақ:** Сақ болыңыз, бұл өнімде кесуге немесе тесуге әкелуі мүмкін алты өткір өлшеуіш түйреуіш бар. Ұстауға болмайды! **Кыргызча:** Этят болуңуз, бул продукттун кесилишине же тешилишине алып келүүчү алты күрч өлчөө казыгы бар. Тийбе!



Rootzone sensor 2.2

user manual

Part of the ROCKWOOL Group

ONLY AVAILABLE FOR
UNITED STATES, CANADA, EUROPE
UK, NEW ZEALAND, AUSTRALIA

1

Make sure your GroSens Gateway is online before you start setting up your GroSens sensors!

Find all your manuals online:
www.support.grodan.com/manuals

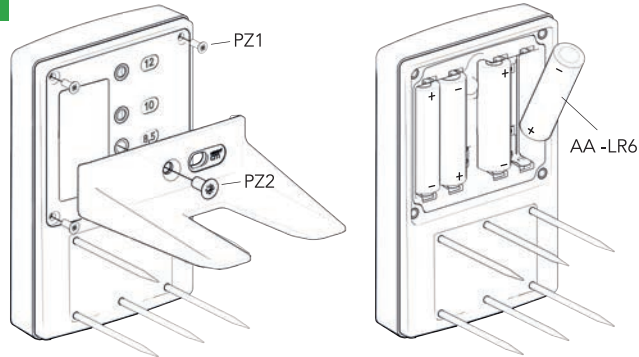
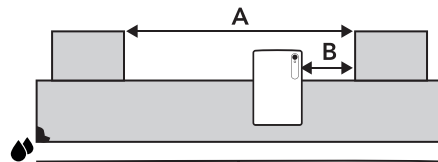
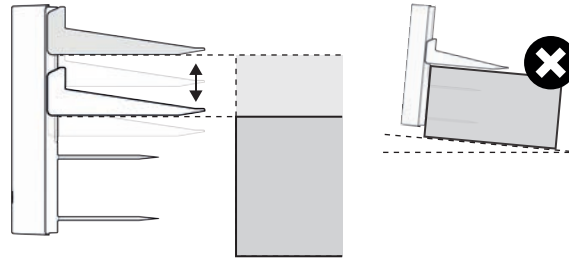
**2****3**

$A > 15 \text{ cm}$	$A < 15 \text{ cm}$
$B = 8-10 \text{ cm}$	$B = \text{min. } 5 \text{ cm}$

ROCKWOOL® and Grodan® are registered trademarks of the ROCKWOOL Group.

Model number:
 GS21RZ03

ROCKWOOL BV / Grodan

Industrieweg 15
 6065 JG ROERMOND
 Postbus 1160
 6040 KD ROERMOND
 the Netherlands

T +31 (0)475 35 30 20
 F +31 (0)475 35 37 16
 info@grodan.com
 www.grodan.com



FCC: Section 15.19 a
 This device complies with part 15 of the FCC Rules. Operation is subject to the following two conditions: (1) This device may not cause harmful interference, and (2) this device must accept any interference received, including interference that may cause undesired operation.

All our information and advice is compiled with the greatest possible care and in accordance with state of the art technology. However we are unable to assume any liability for the contents. – June 2021

Info about certification

The substrates from Grodan are the only stone wool growing media awarded an EU Ecolabel.



EU Ecolabel: NL/048/001

